

# BORNE D'ARCADE

De Aurelle FOKO – Xavier GOBERT – Angelo GOMEZ –  
Ariane KAMGUEP – Dominique VU

Sous le mentorat de François-Xavier MACHU

## Mission

Reconstruire sur la base d'un prototype une borne d'arcade fonctionnelle et accessible à tous.

## Objectif technique

Construction d'une borne d'arcade fonctionnelle et durable

## Methodologie

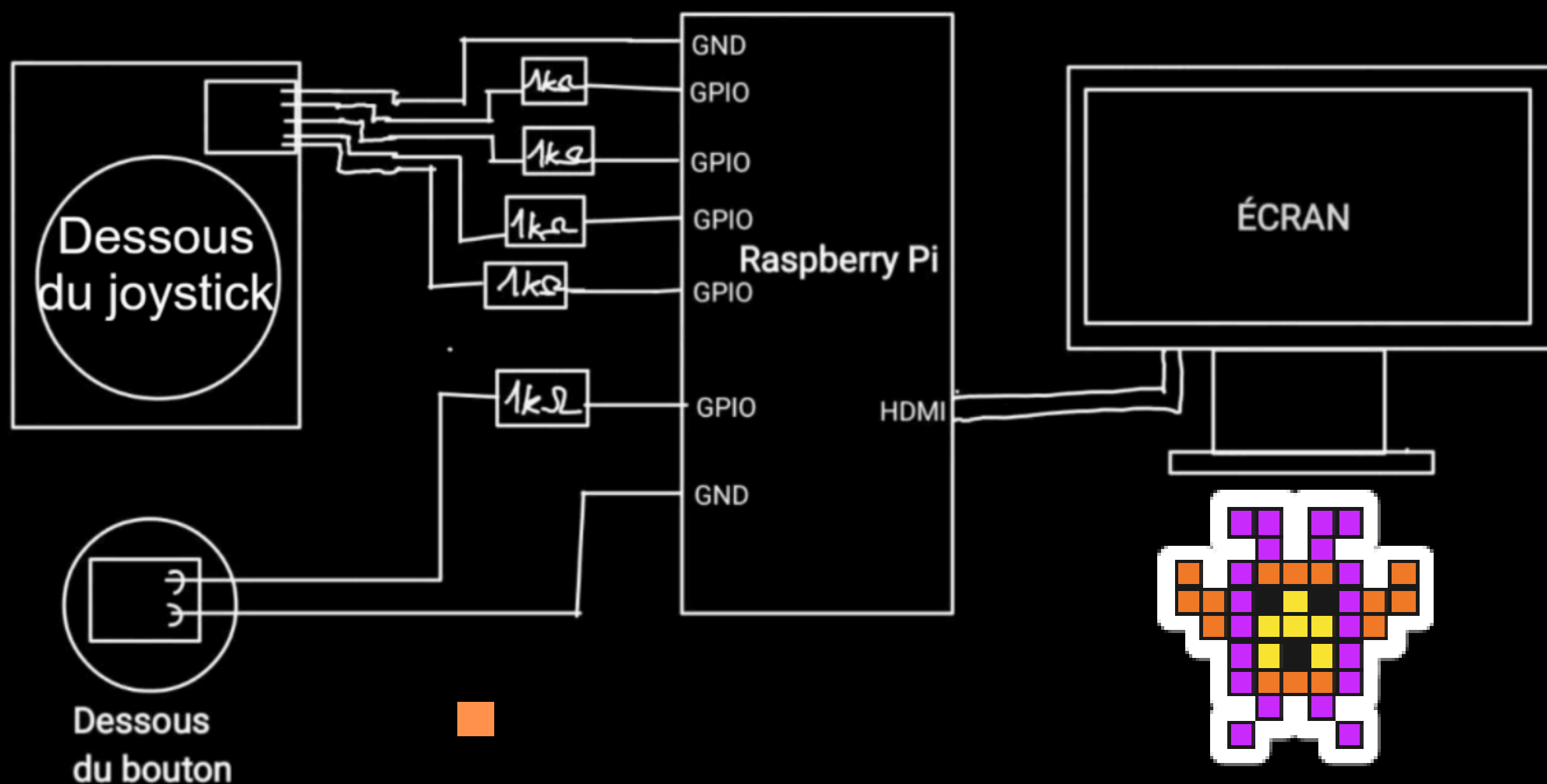

## Résultat attendu

- ▶ Jeu fluide
- ▶ 10 jeux disponibles
- ▶ Structure complète

